

POTENCIA, Y PRECISIÓN



FUERTE · DURADERA · VERSÁTIL



**EXCAVADORA
HIDRAÚLICA**

SY215C

Potencia nominal
118 kW / 2000 rpm

Capacidad del balde
1,2 m³

Peso total
21.900 kg

Características destacadas

La **SY215C** ha sido especialmente diseñada para enfrentar condiciones exigentes de trabajo en tierra, considerando también el acarreo de piedras. Su objetivo principal es maximizar el retorno de inversión del cliente. En comparación con otras opciones del mercado, ofrece un rendimiento superior, adaptabilidad excepcional, larga vida útil y un costo de mantenimiento extremadamente bajo, entre otras ventajas destacables.



- Desempeño sobresaliente
- Adaptabilidad extrema
- Vida útil prolongada
- Costo de mantenimiento ultra bajo

Especificaciones técnicas

Motor Mitsubishi 4M50 (Origen Japón), 4 cilindros, cilindrada 4,9 litros, turboalimentado.

Potencia neta SAE 158 HP (118 kW) a 2050rpm. Homologado normas EPA Tier III.

Sistema de inyección electrónicamente controlado, con sistema common rail.

Sistema de enfriamiento con ventilador hidráulico

Sistema eléctrico, batería estándar de 12 V.

Alternador 50 Amp.

Bombas de sistema hidráulico Kawasaki (Origen Japón), 2 bombas de pistones de desplazamiento axial con un caudal variable de 2x220 l/min, para accionamiento de circuitos de implementos, de traslado y giro.

Unidad de giro Kawasaki (Origen Japón) de 4 planetarios.

Motor de giro marca KYB

Pluma de 5,70 mts., reforzada para proporcionar integridad, resistencia y durabilidad

Brazo de 2,90 mts. Con soporte trasero reforzado que ofrece resistencia a la torsión.

Alcance, distancia máxima de excavación 10.25 mts

Máxima profundidad de excavación 6.630 mm.

Fuerza del brazo 103 kN, fuerza de excavación del balde 138kN.

Cadena sellada y lubricada, guías delantera y central. 49 zapatas por lado de 800 mm de ancho, 2 rodillos superiores y 9 rodillos de cadena por lado.

Cabina ROPS/FOPS de gran visibilidad, con limpia parabrisas. Climatizador automático / Aire Acondicionado, calefactor, espejos retrovisores derecho e izquierdo de gran tamaño. Asiento de lujo, con suspensión neumática según peso del operador. Con apoyabrazos ajustables y apoyo lumbar, cinturón retráctil de 2" de ancho. Visera parasol. Sistema monitor con alarmas sonoras y luces indicadoras.

Protecciones antivandalismo con llave de seguridad en puerta de cabina, tapa tanque de combustible y puerta de acceso para servicio.

Luces de trabajo halógenas montadas en el boom y estructura.

Peso operativo 20.900/21.900 kg.

Balde para servicio pesado 1.2 m3 capacidad SAE, con 5 dientes y cortadores laterales.

DIMENSIONES GENERALES (MM)

A. Longitud total en transporte	9680
B. Ancho total	2980
C. Altura total en transporte	3440
D. Radio de giro superior	2875
E. Altura total (cabina)	3075
F. Ancho de zapata estándar	800
G. Distancia entre orugas	2380
H. Altura libre mínima al suelo	440
I. Radio de giro de la cola	2900
J. Distancia total entre ruedas	3445
K. Longitud de zapata de oruga	4250

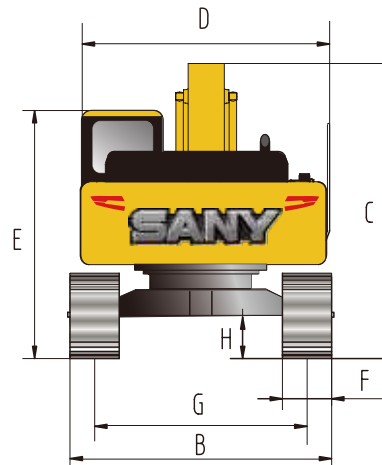

PARÁMETROS DE RENDIMIENTO

Peso total	21900 kg
Capacidad del balde	0.93 m ³
Potencia nominal	118 kW / 2000 rpm
Velocidad de desplazamiento (alta/baja)	5.4/3.3 km/h
Velocidad de giro	11 rpm
Capacidad de ascenso	70% (35°)
Presión sobre el suelo	47.4 kPa
Fuerza de excavación del balde	138/148 kN
Fuerza de excavación del brazo	103/107 kN

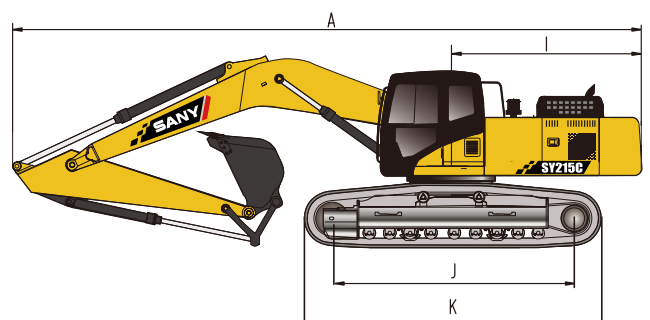

RANGO DE OPERACIÓN - (MM)

A. Altura máxima de excavación	9600 mm
B. Altura máxima de descarga	6730 mm
C. Profundidad máxima de excavación	6600 mm
D. Profundidad máxima de excavación en pared vertical	6255 mm
E. Radio de giro mínimo	3730 mm
F. Radio de excavación máximo	10280 mm

